





| | | | |
|---|---|--|---|
|  |  |  |  |
| 10,9-42m | 9,5/17m | 12t | 8x6,3m |



Mobilkrane

Transportfahrzeuge

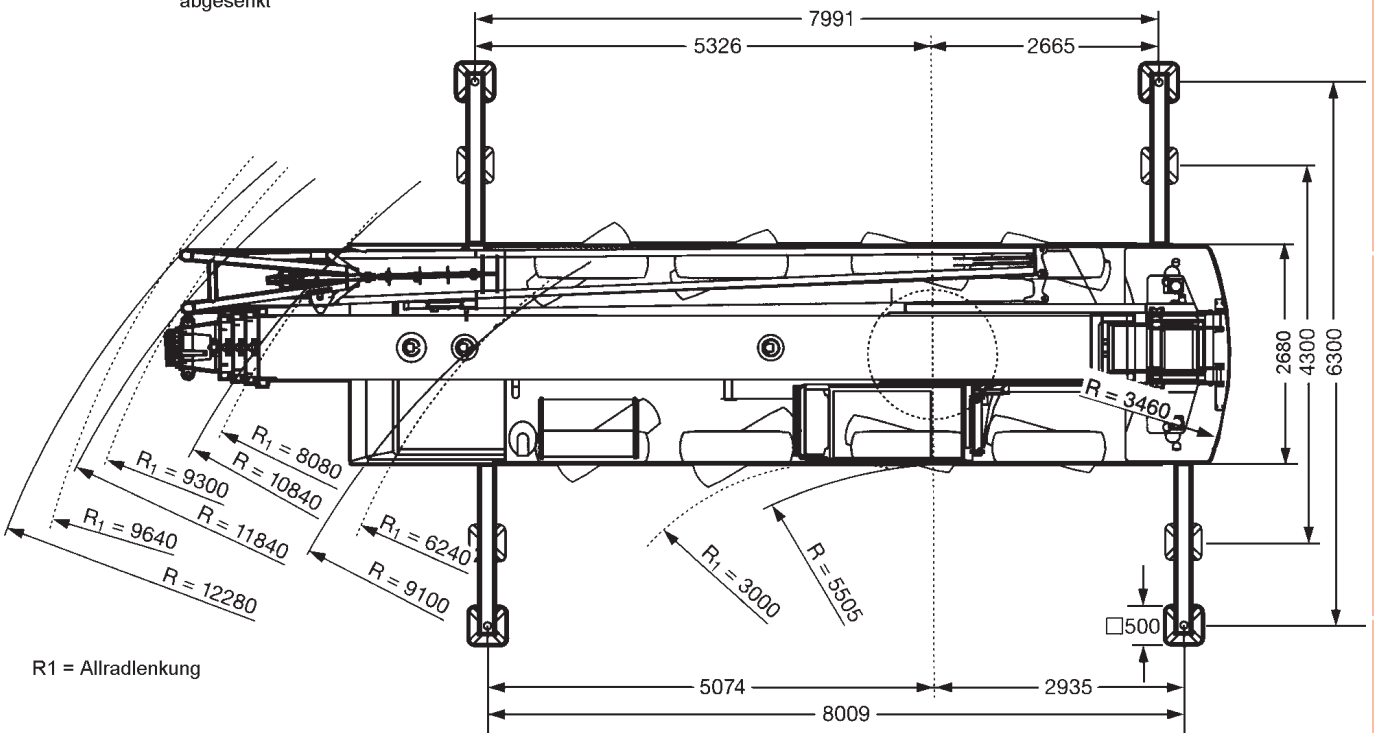
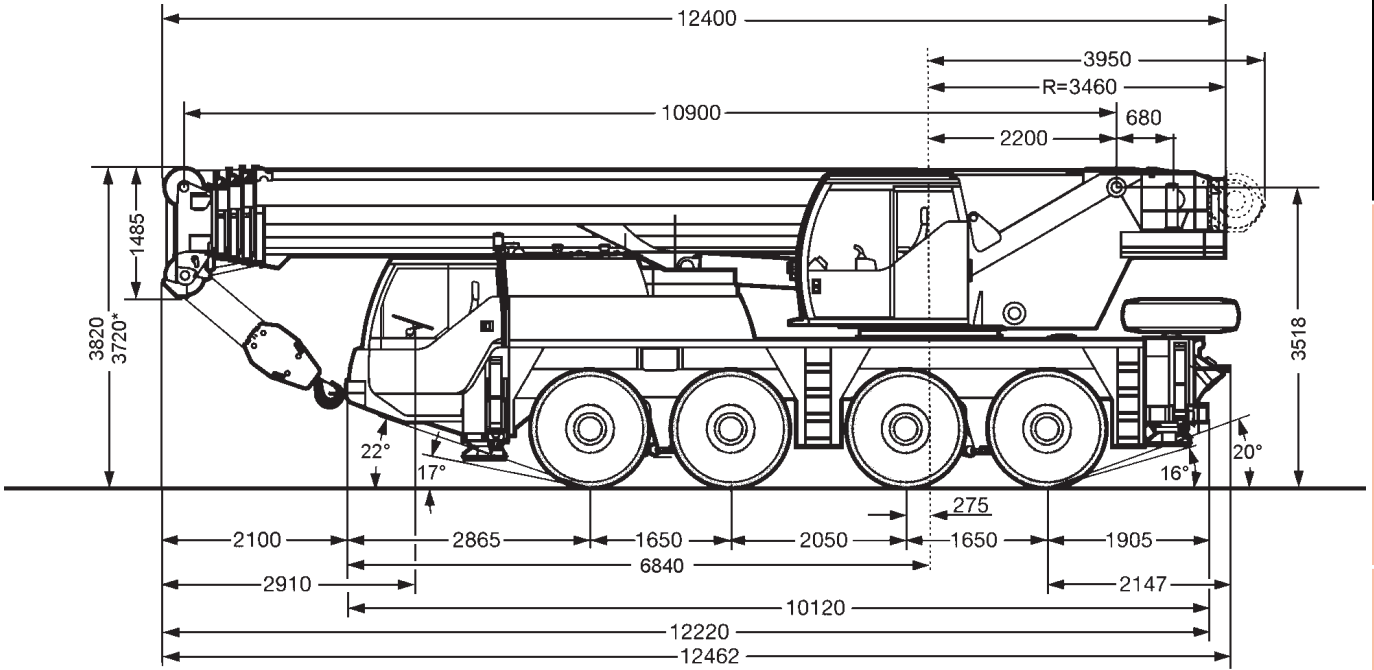
Montagen / Demontagen



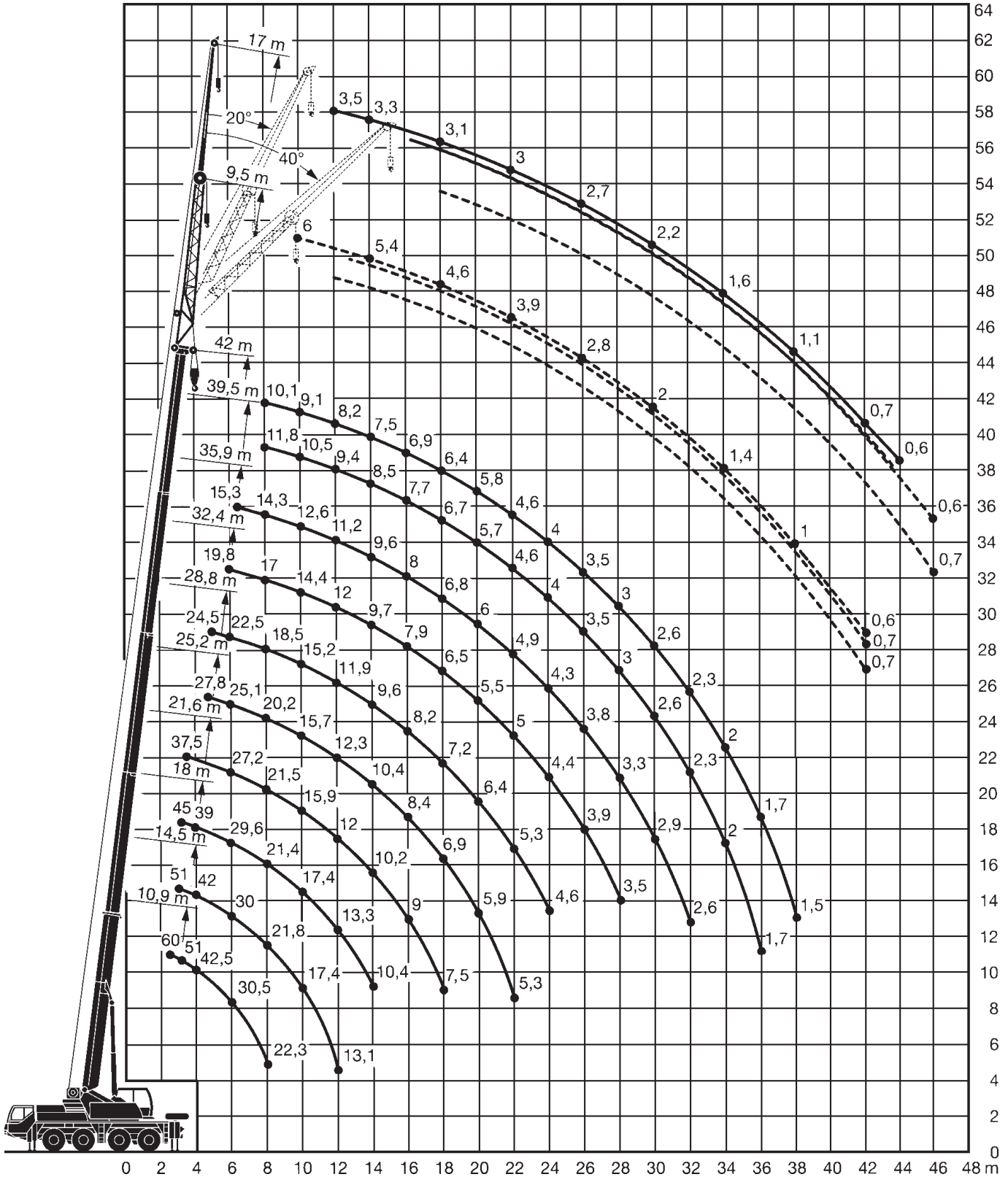

Gabelstapler

Sonstiges

Die Hubhöhen mit Doppelklappspitze







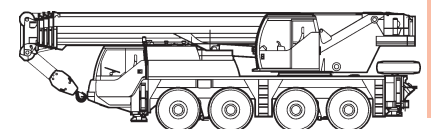

Stand 12-2013

| | | | | |
|---|---|---|---|------------|
|  |  |  |  | DIN |
| 10,9-42m | 12t | 8x6,3m | 360° | 75% |

| m | 10,9 | 14,5 | 18 | 21,6 | 25,2 | 28,8 | 32,4 | 35,9 | 39,5 | 42 | m |
|-----|------|------|------|------|------|------|------|------|------|------|-----|
| 2,5 | 60* | | | | | | | | | | 2,5 |
| 3 | 51 | 51 | 45 | | | | | | | | 3 |
| 3,5 | 46,5 | 46 | 42 | 37,5 | | | | | | | 3,5 |
| 4 | 42,5 | 42 | 39 | 35 | | | | | | | 4 |
| 4,5 | 38,5 | 38,5 | 36,5 | 33 | 27,8 | 24,5 | | | | | 4,5 |
| 5 | 35,5 | 35 | 34 | 31 | 28,1 | 25 | | | | | 5 |
| 6 | 30 | 29,8 | 29,4 | 27,2 | 25,1 | 22,5 | 19,8 | | | | 6 |
| 7 | 25,7 | 25,2 | 24,8 | 24,2 | 22,5 | 20,3 | 18,3 | 15,3 | | | 7 |
| 8 | 21,9 | 21,7 | 21 | 20,2 | 19,7 | 18,5 | 17 | 14,3 | 11,8 | 10,1 | 8 |
| 9 | | 18,9 | 18,9 | 17,1 | 16,8 | 16,1 | 15,6 | 13,4 | 11,1 | 9,5 | 9 |
| 10 | | 16,1 | 16,2 | 14,7 | 14,5 | 14 | 13,9 | 12,6 | 10,5 | 9,1 | 10 |
| 12 | | 12,3 | 12,3 | 11,4 | 12,1 | 10,8 | 10,9 | 10,7 | 9,4 | 8,2 | 12 |
| 14 | | | 9,6 | 10,2 | 9,5 | 9,2 | 8,8 | 8,7 | 8,5 | 7,5 | 14 |
| 16 | | | | 8,2 | 7,6 | 8,1 | 7,1 | 7,6 | 7,2 | 6,9 | 16 |
| 18 | | | | 6,8 | 6,6 | 6,8 | 6,2 | 6,4 | 6,1 | 6 | 18 |
| 20 | | | | | 5,8 | 5,8 | 5,4 | 5,2 | 4,9 | 4,9 | 20 |
| 22 | | | | | 4,9 | 4,8 | 4,6 | 4,4 | 4,1 | 4,1 | 22 |
| 24 | | | | | | 4,2 | 4 | 3,8 | 3,5 | 3,5 | 24 |
| 26 | | | | | | | 3,5 | 3,3 | 3 | 3 | 26 |
| 28 | | | | | | | 3,1 | 2,9 | 2,6 | 2,6 | 28 |
| 30 | | | | | | | | 2,5 | 2,2 | 2,2 | 30 |
| 32 | | | | | | | | 2,2 | 1,9 | 1,9 | 32 |
| 34 | | | | | | | | | 1,6 | 1,6 | 34 |
| 36 | | | | | | | | | 1,3 | 1,4 | 36 |
| 38 | | | | | | | | | | 1,1 | 38 |





*nach hinten

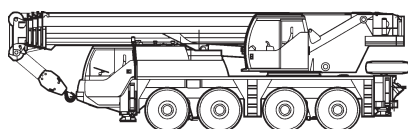

| | | | | | |
|---|---|---|---|---|------------|
|  |  |  |  |  | DIN |
| 32,4-42m | 9,5m | 12t | 8x6,3m | 360° | 75% |

| m | 32,4 | | | 35,9 | | | 39,5 | | | 42 | | | m |
|----|------|-----|-----|------|-----|-----|------|-----|-----|-----|-----|-----|----|
| | 0° | 20° | 40° | 0° | 20° | 40° | 0° | 20° | 40° | 0° | 20° | 40° | |
| 8 | 11,4 | | | 9,2 | | | | | | | | | 8 |
| 9 | 10,8 | | | 9 | | | 7 | | | | | | 9 |
| 10 | 10,2 | 8,2 | | 8,5 | | | 6,9 | | | 6 | | | 10 |
| 12 | 9,2 | 7,7 | | 7,7 | 7,4 | | 6,4 | 6 | | 5,9 | 5,4 | | 12 |
| 14 | 8,3 | 7,4 | 6,3 | 7 | 6,7 | 6 | 5,9 | 5,6 | | 5,4 | 5,1 | | 14 |
| 16 | 6,9 | 7,1 | 6,1 | 6,3 | 6 | 5,8 | 5,4 | 5,2 | 4,9 | 5 | 4,7 | 4,6 | 16 |
| 18 | 5,8 | 6,2 | 5,9 | 5,6 | 5,5 | 5,6 | 4,9 | 4,9 | 4,7 | 4,6 | 4,4 | 4,4 | 18 |
| 20 | 4,6 | 4,9 | 5,1 | 4,6 | 4,9 | 5,1 | 4,5 | 4,5 | 4,5 | 4,2 | 4,2 | 4,1 | 20 |
| 22 | 4 | 4,2 | 4,4 | 4,2 | 4,1 | 4,4 | 3,9 | 4,1 | 4,3 | 3,9 | 3,8 | 3,9 | 22 |
| 24 | 3,6 | 3,7 | 3,8 | 3,7 | 3,8 | 3,9 | 3,4 | 3,6 | 3,8 | 3,3 | 3,5 | 3,7 | 24 |
| 26 | 3,3 | 3,3 | 3,5 | 3,2 | 3,4 | 3,5 | 2,9 | 3,1 | 3,2 | 2,8 | 3 | 3,2 | 26 |
| 28 | 3 | 3,1 | 3,2 | 2,8 | 2,9 | 3 | 2,4 | 2,7 | 2,8 | 2,4 | 2,6 | 2,8 | 28 |
| 30 | 2,6 | 2,7 | 2,8 | 2,4 | 2,5 | 2,6 | 2,1 | 2,3 | 2,4 | 2 | 2,2 | 2,3 | 30 |
| 32 | 2,3 | 2,4 | 2,4 | 2,1 | 2,2 | 2,3 | 1,8 | 1,9 | 2 | 1,7 | 1,9 | 2 | 32 |
| 34 | 2 | 2,1 | 2,1 | 1,8 | 1,9 | 2 | 1,5 | 1,6 | 1,7 | 1,4 | 1,6 | 1,7 | 34 |
| 36 | 1,7 | 1,8 | 1,8 | 1,5 | 1,6 | 1,7 | 1,2 | 1,4 | 1,4 | 1,2 | 1,3 | 1,4 | 36 |
| 38 | 1,4 | 1,5 | | 1,3 | 1,4 | 1,4 | 1 | 1,1 | 1,2 | 1 | 1,1 | 1,1 | 38 |
| 40 | | | | 1,1 | 1,1 | 1,1 | 0,8 | 0,9 | 0,9 | 0,8 | 0,9 | 0,9 | 40 |
| 42 | | | | 0,9 | 0,9 | | 0,6 | 0,7 | 0,7 | 0,6 | 0,7 | 0,7 | 42 |



| | | | | | |
|---|---|---|---|---|------------|
|  |  |  |  |  | DIN |
| 32,4-42m | 17m | 12t | 8x6,3m | 360° | 75% |

| m | 32,4 | | | 35,9 | | | 39,5 | | | 42 | | | m |
|----|------|-----|-----|------|-----|-----|------|-----|-----|-----|-----|-----|----|
| | 0° | 20° | 40° | 0° | 20° | 40° | 0° | 20° | 40° | 0° | 20° | 40° | |
| 9 | 4,6 | | | | | | | | | | | | 9 |
| 10 | 4,5 | | | 4,2 | | | | | | | | | 10 |
| 12 | 4,3 | | | 4 | | | 3,6 | | | 3,5 | | | 12 |
| 14 | 4,1 | | | 3,8 | | | 3,5 | | | 3,3 | | | 14 |
| 16 | 3,9 | 3,1 | | 3,7 | 3,1 | | 3,4 | | | 3,2 | | | 16 |
| 18 | 3,7 | 3 | | 3,6 | 2,9 | | 3,3 | 2,8 | | 3,1 | 2,8 | | 18 |
| 20 | 3,5 | 2,9 | 2,4 | 3,4 | 2,8 | 2,4 | 3,2 | 2,7 | 2,4 | 3,1 | 2,7 | | 20 |
| 22 | 3,4 | 2,8 | 2,4 | 3,3 | 2,7 | 2,4 | 3,1 | 2,7 | 2,3 | 3 | 2,6 | 2,3 | 22 |
| 24 | 3,2 | 2,7 | 2,3 | 3,2 | 2,6 | 2,3 | 3 | 2,6 | 2,3 | 2,9 | 2,5 | 2,3 | 24 |
| 26 | 3,1 | 2,6 | 2,3 | 3 | 2,6 | 2,3 | 2,9 | 2,5 | 2,2 | 2,7 | 2,5 | 2,2 | 26 |
| 28 | 2,7 | 2,5 | 2,3 | 2,8 | 2,5 | 2,2 | 2,6 | 2,4 | 2,2 | 2,5 | 2,4 | 2,2 | 28 |
| 30 | 2,5 | 2,4 | 2,2 | 2,6 | 2,5 | 2,2 | 2,3 | 2,4 | 2,2 | 2,2 | 2,4 | 2,2 | 30 |
| 32 | 2,3 | 2,4 | 2,2 | 2,2 | 2,4 | 2,2 | 1,9 | 2,2 | 2,2 | 1,9 | 2,2 | 2,2 | 32 |
| 34 | 2,1 | 2,2 | 2,2 | 1,9 | 2,2 | 2,2 | 1,6 | 1,9 | 2,2 | 1,6 | 1,9 | 2,1 | 34 |
| 36 | 1,9 | 2,1 | 2,2 | 1,7 | 1,9 | 2,1 | 1,4 | 1,7 | 1,8 | 1,3 | 1,6 | 1,8 | 36 |
| 38 | 1,7 | 1,8 | 1,9 | 1,5 | 1,6 | 1,8 | 1,2 | 1,4 | 1,6 | 1,1 | 1,4 | 1,5 | 38 |
| 40 | 1,4 | 1,6 | 1,7 | 1,3 | 1,4 | 1,5 | 1 | 1,2 | 1,3 | 0,9 | 1,1 | 1,3 | 40 |
| 42 | 1,2 | 1,4 | 1,4 | 1,1 | 1,2 | 1,3 | 0,8 | 1 | 1,1 | 0,7 | 0,9 | 1,1 | 42 |
| 44 | 1,1 | 1,1 | 1,1 | 0,9 | 1 | 1,1 | 0,6 | 0,8 | 0,9 | 0,6 | 0,8 | 0,9 | 44 |
| 46 | 0,9 | 0,9 | | 0,7 | 0,8 | 0,8 | | 0,6 | 0,7 | | 0,6 | 0,7 | 46 |
| 48 | | | | 0,6 | 0,7 | | | | | | | | 48 |

Mobilkrane

Transportfahrzeuge

Montagen / Demontagen

Gabelstapler

Sonstiges

